

Airwheel S8

IT MANUALE UTENTE

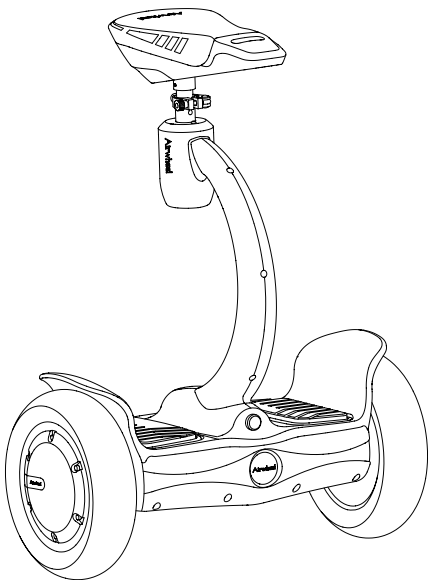

Controllo contenuto della scatola

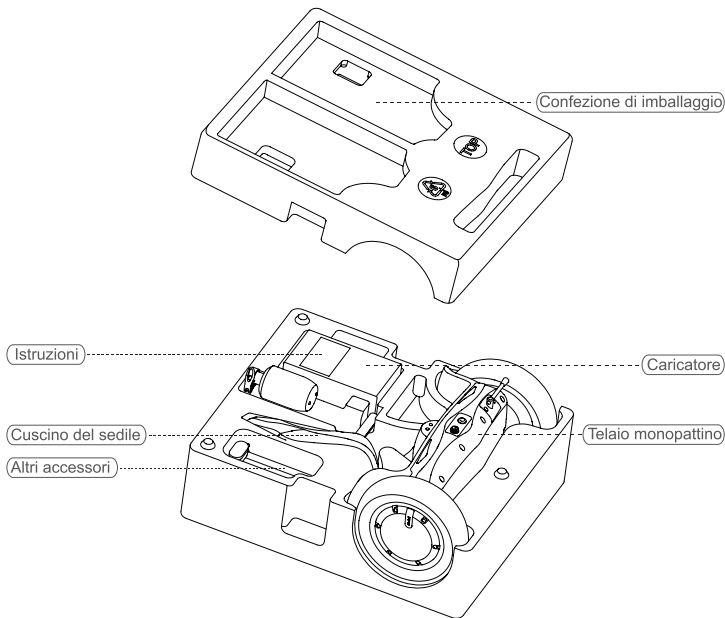

Telaio monopattino	1 pezzo	Altri accessori	1 unità
Cuscino del sedile	1 pezzo	Istruzioni	1 unità
Caricatore	1 pezzo	Telecomando	1 unità

Diagramma

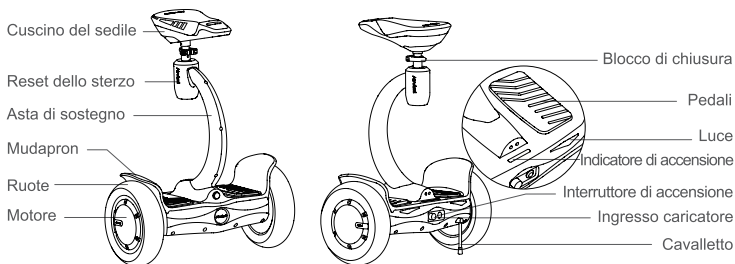

Specifiche

Specifiche	Parametri	Osservazioni
Peso articolo	14.8kg	Modello standard
Velocità massima	-17km/h	
Inclinazione massima possibile	-15°	Utenti con peso di 60kg possono arrivare fino a 18°
Capacità della batteria	260Wh	
Temperatura applicabile	-10°C-40°C	Miglior performance con 20-30°C
Carico massimo	100kg	
Tensione di ricarica	AC220V 50-60Hz	
Tempo di ricarica	260Wh:-180min	
Dimensioni	738mm x 521mm x 329mm	
Dimensioni ruote	10 pollici (25,4cm)	
Altezza del fondo	82mm	

Utilizzo del Monopattino

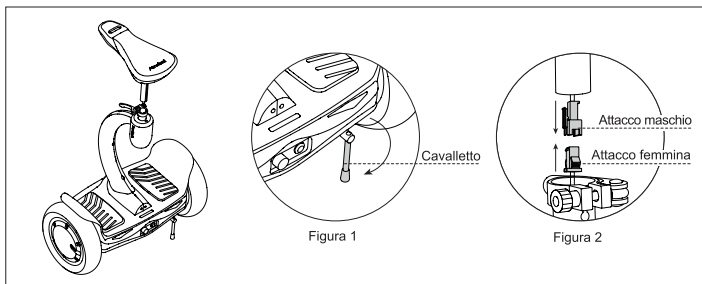

- 1 Estrarre il telaio del monopattino, mettere il cavalletto (vedere Figura 1); estrarre il cuscino per il sedile, allineare l'attacco maschio della sella con l'attacco femmina nell'asta di sostegno (vedere Figura 2) e allacciare dove è posizionato il pulsante.

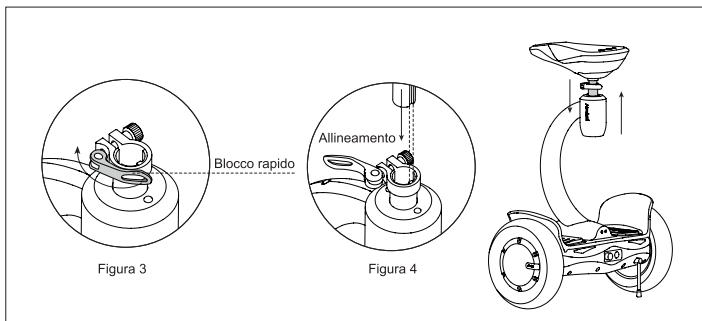

- 2 Aprire il blocco rapido dell'asta di sostegno (vedere Figura 3) allineare il perno della sella nella guida dell'asta di supporto (vedere Figura 4) e chiudere il blocco rapido. Per aggiustare l'altezza, prima di tutto aprire il blocco rapido, successivamente aggiustare la sella nella posizione desiderata e infine richiudere il blocco rapido.

Azioni non consentite

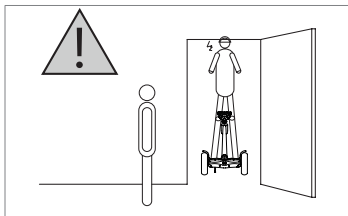

Passaggio attraverso porte di altezza ridotta

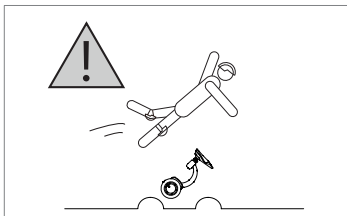

Conduzione su terreni accidentati

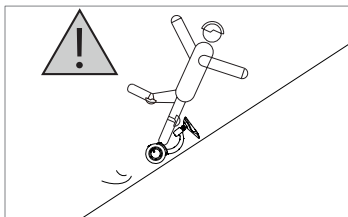

Conduzione su pendenze superiori a 15°

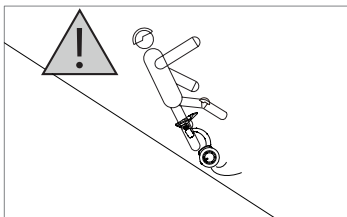

Conduzione su pendenze superiori a 15°

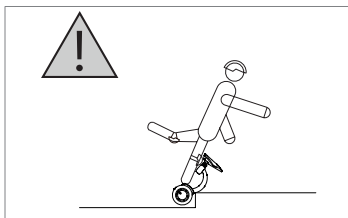

Conduzione su scale

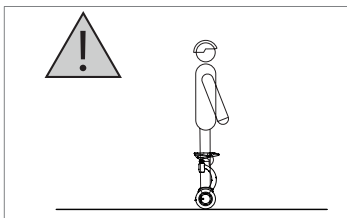

Sosta sulla pedana a veicolo spento

Sicurezza

Guidare un qualsiasi veicolo comporta sempre dei rischi, ed S8 non fa eccezione. Si consiglia per cui di leggere attentamente il presente manuale in ogni sua parte prima di procedere all'uso, e di guidare con la massima cautela.

Nota Importante:

1. È severamente proibito accelerare, decelerare ed eccedere in velocità con l'eccessiva inclinazione del corpo in avanti o all'indietro.
2. Non esporsi al rischio di cadute durante l'uso di S8. La sicurezza innanzi tutto.

Attenzione:

1. Indossare casco, guanti, ginocchiere, gomitiere e altri indumenti protettivi.
2. Non guidare S8 su superfici sconnesse o accidentate, quali strade sterrate o in ghiaia.
3. Non guidare S8 su pendenze superiori ai 15°.
4. Non permettere l'uso di S8 a persone di età inferiore ai 15 o superiori ai 60 anni.
5. È vietato usare S8 a persone sotto l'effetto di alcolici o stupefacenti.
6. Non usare S8 in condizioni metereologiche di freddo intenso.
7. Non guidare S8 sotto la pioggia.
8. Moderare la velocità di S8 quando si affrontano pendenze.
9. Mantenere velocità bassa quando l'S8 viene usato in pendenza.
10. Per questo prodotto potrebbe essere limitato l'utilizzo solo su strade private (verificare le normative in vigore nel territorio). Si raccomanda l'utilizzo di appositi dispositivi di protezione.

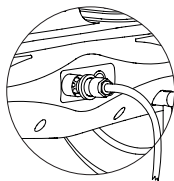
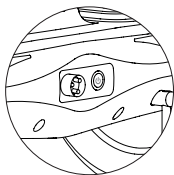
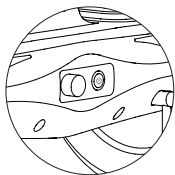

Aprire il coperchio vicino all'ingresso del caricatore, connettere l'attacco del caricatore al caricatore. In carica diventa rosso e diventerà verde quando completamente carico.

Per imparare a utilizzare il veicolo in modo corretto è necessaria molta pratica. L'utilizzo incorretto del veicolo, o il mancato rispetto delle istruzioni fornite, può causare infortuni o danni materiali al conducente o a terze parti. Il produttore si assume la responsabilità solamente in caso di prodotto difettoso o danneggiato; il produttore NON può essere in alcun modo ritenuto responsabile per lesioni o danni materiali legati all'utilizzo del prodotto.

Linee guida per la sicurezza e la corretta conduzione del veicolo

1. Durante la conduzione rispettare il codice stradale.
2. Garantire la sicurezza personale e degli altri utenti della strada conducendo in modo rispettoso.
3. Rispettare il diritto di utilizzo della strada degli altri utenti. Rallentare in prossimità delle strisce pedonali e segnalare ai pedoni la propria presenza; sorpassare sulla sinistra. All'approssimarsi di pedoni in direzione opposta, mantenersi sulla destra e rallentare.
4. Mantenersi a una distanza di sicurezza da altri veicoli simili; non condurre affiancati.
5. Non condurre il veicolo in mancanza di adeguata illuminazione; qualora fosse necessario, ridurre la velocità, rimanere vigili e utilizzare i fari per mantenere una buona visione della strada.
6. Durante la conduzione non irrigidire il corpo.

Azioni preliminari

1. Assicurarsi che il veicolo non presenti difetti, quindi ritrarre il cavalletto.
2. Premere il tasto di accensione, quindi premere il tasto 'A'. Il veicolo si accende emettendo un bip.
3. Con il piede, esercitare una leggera pressione sul pedale e attendere un secondo bip; a quel punto il veicolo è pronto per essere condotto e per mantenere l'equilibrio.

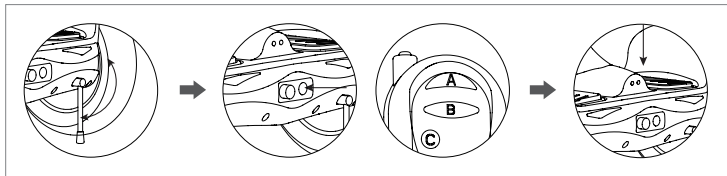

A : Bottone di accensione

C : Parti di ricambio

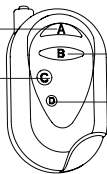

B : Luce anteriore

D : Parti di ricambio

Come condurre il veicolo

o Conduzione in piedi

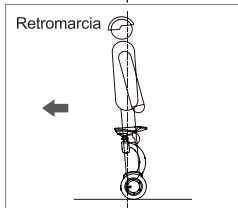

Spostare lentamente il centro di gravità del corpo indietro.

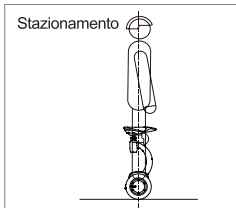

Mantenere il centro di gravità del corpo bilanciato.

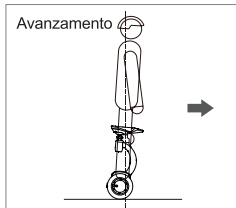

Spostare lentamente il centro di gravità del corpo in avanti.

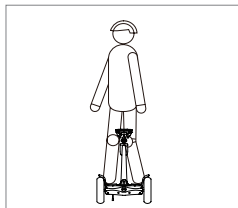

Spostare la gamba destra verso la parte anteriore della sella e spingere con la stessa verso destra.

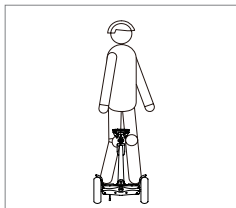

Spostare la gamba sinistra verso la parte anteriore della sella e spingere con la stessa verso sinistra.

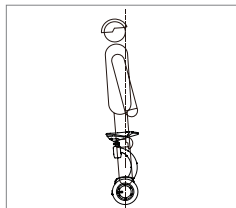

Spostare il centro di gravità del corpo indietro.

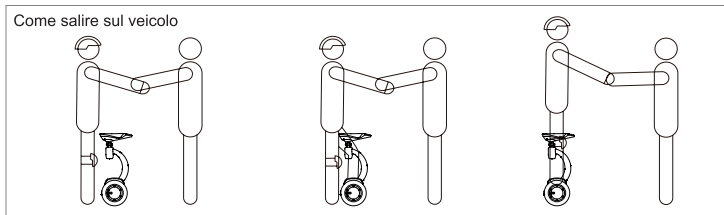

Appoggiare sulla pedana prima un piede e poi l'altro. Mantenere il centro di gravità del corpo bilanciato; non dondolare avanti e indietro.

o Conduzione da seduto

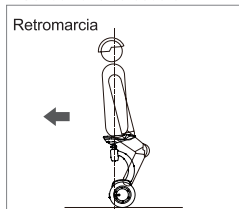

Spostare lentamente il centro di gravità del corpo indietro.



Mantenere il centro di gravità del corpo bilanciato.

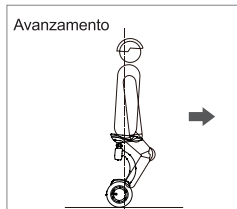

Spostare lentamente il centro di gravità del corpo in avanti.

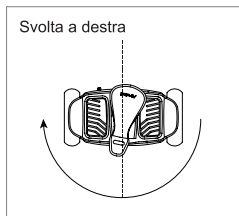

Ruotare il corpo verso destra.

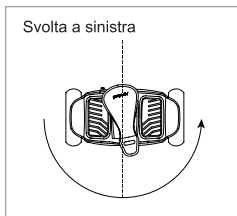

Ruotare il corpo verso sinistra.

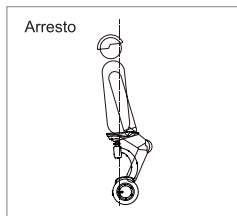

Spostare il centro di gravità del corpo indietro.

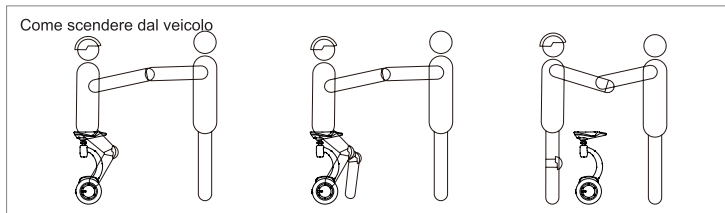

Ritirare dal veicolo prima un piede e poi l'altro. Mantenere il centro di gravità del corpo bilanciato; non dondolare avanti e indietro.

Scaricare l'APP



Scansione codice QR per il download

-Supporto Android 4.3 o superiore, ios 7.0 o superiore.

Istruzioni APP

1. Accendere l'S8 con l'interruttore, premere il tasto A del telecomando e avviare l'APP e il Bluetooth.
2. Fare click sull'icona della rete senza fili, seguire le istruzioni passo passo per connettersi (Password di verifica:11111111)
3. Fare riferimento al sito ufficiale o chiamare per dettagli.

Versione 1



Toccare l'icona della connessione wireless (📶) sull'applicazione.

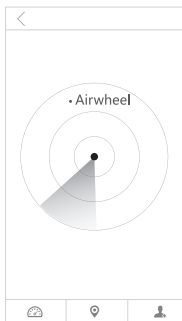

Cercare Airwheel nelle vicinanze, cliccare il modello Airwheel trovato per connettersi.



Per completare l'associazione immettere la password 11111111.

Versione 2



Cliccare il bottone di ricerca.



Cercare Airwheel nelle vicinanze, cliccare il modello Airwheel trovato per connettersi.

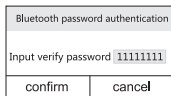

Inserire la password di verifica 11111111 per connettersi.