

Airwheel R5

IT MANUALE DELL'UTENTE

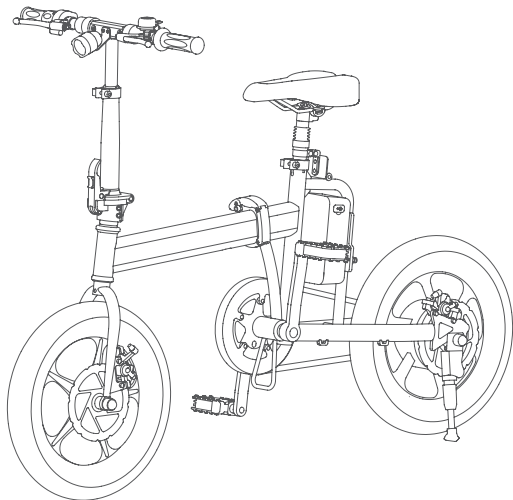

Contenuto della Confezione

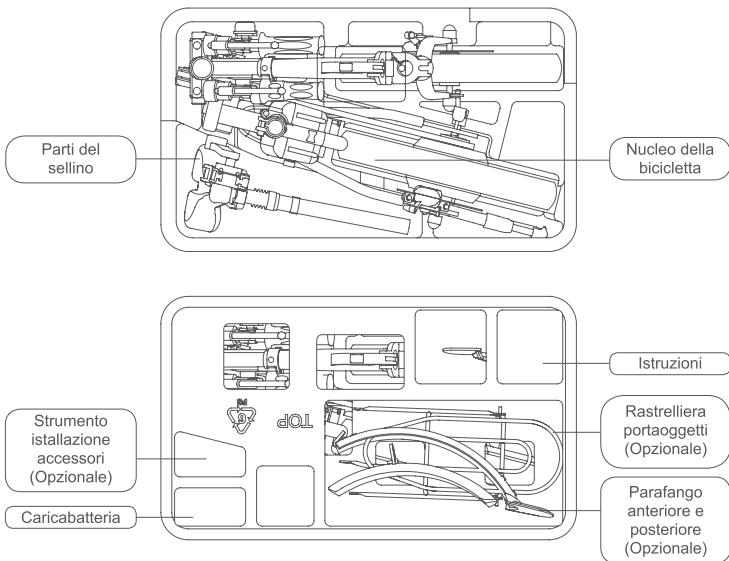

Nella confezione

Nucleo della bicicletta	1 pz	Altri accessori (Opzionale)	1 unità
Caricabatteria	1 pz	Strumento istallazione accessori (Opzionale)	1 unità
Istruzioni	1 pz	Parti del sellino	1 unità

R5 Descrizione del prodotto

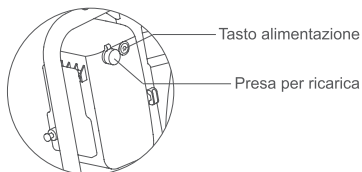
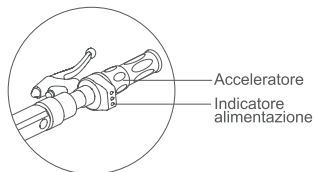
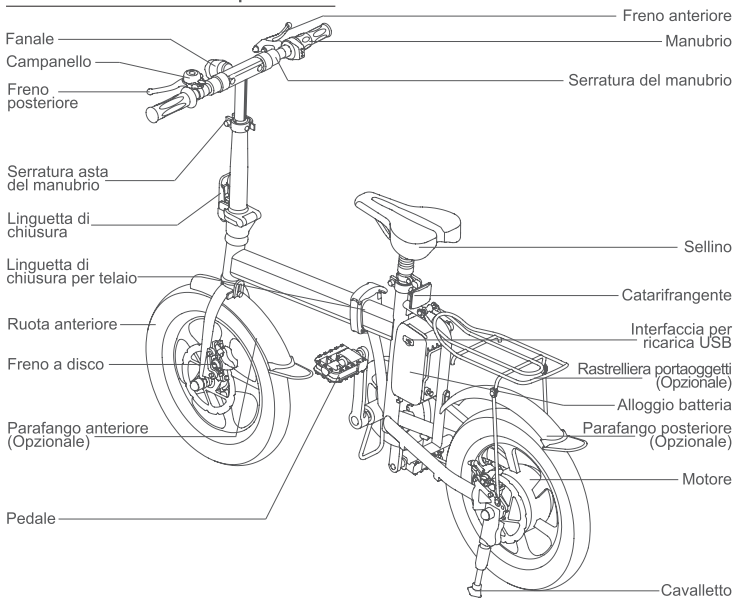

R5+/R5S Descrizione del prodotto

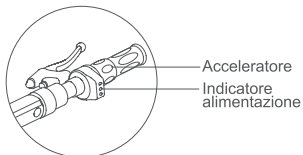
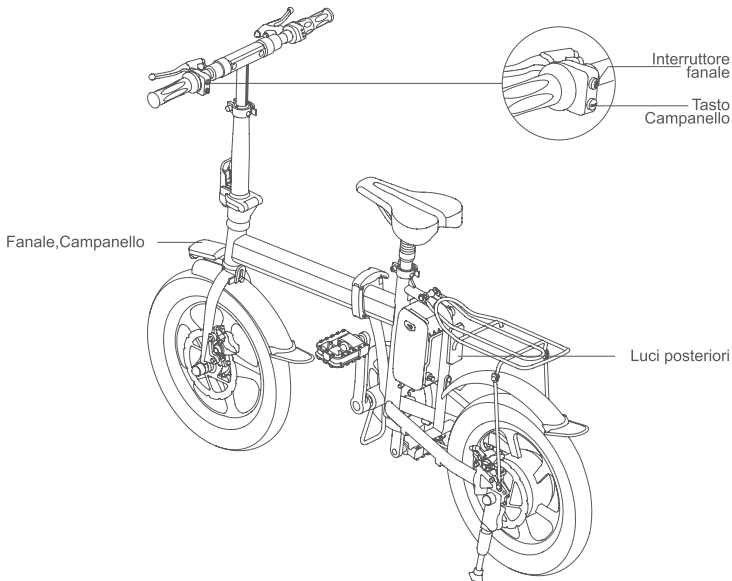

R5+

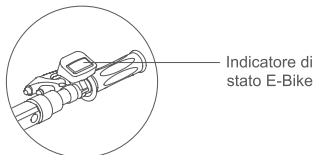

R5S
(Modalità pedalata assistita)

Specifiche Tecniche

Principali Parametri Tecnici

Dimensioni	1320mm×550mm×1180mm	Peso	~18.5kg
Dimensioni da piegato	710mm×380mm×700mm	Carico massimo	100kg
Dimensioni pneumatico	16 pollici	Velocità massima	≤20km/h
Voltaggio di ricarica	AC220V 50-60Hz	Pendenza massima consentita	~15°
Periodo di ricarica	Circa 180/360minuti	Temperatura operativa	-10°C ~40°C
Voltaggio USB in uscita	5V	Autonomia	≥25km
Capacità della batteria	214.6Wh/429.2Wh		

Principali Parametri Tecnici della Batteria

Tipo di batteria	Batteria al litio	Voltaggio nominale	36V
------------------	-------------------	--------------------	-----

Principali Parametri Tecnici del Motore

Tipo di motore	Motore "Brushless" (senza spazzole)	Voltaggio nominale	36V
Potenza continua in uscita	235W	Coppia massima	5.3N.M
Giri al minuto	390		

Principali Parametri Tecnici del Regolatore e del Caricabatteria

Valore supervisore per sotto-voltaggio	≥30.5V	Valore supervisore per sotto-voltaggio	≤18A
--	--------	--	------

Avvertenza

Per salvaguardare l'ambiente, non gettare la batteria una volta esaurita. Le batterie al litio esaurite vanno riciclate dal produttore o dal distributore, e presso i punti di raccolta designati dalle autorità competenti.

Uso della Bicicletta

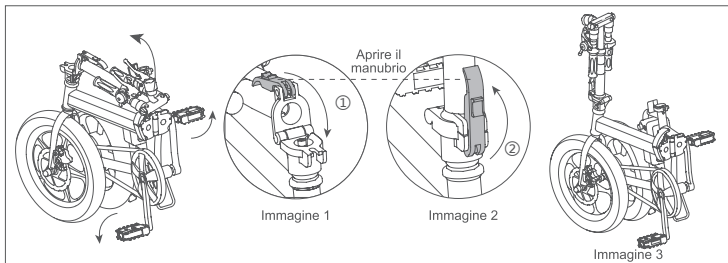

❶ Estrarre R5 dalla confezione, aprire i pedali e il cavalletto. Spingere il manubrio in posizione verticale (vedi Immagine 2 – freccia ①), inserire la linguetta di chiusura nel suo alloggiamento, spingendola verso il basso e quindi all'indietro, e quindi richiudere (vedi Immagine 2 – freccia ②). Una volta terminato, il manubrio dovrà avere l'aspetto descritto nell'immagine 3.

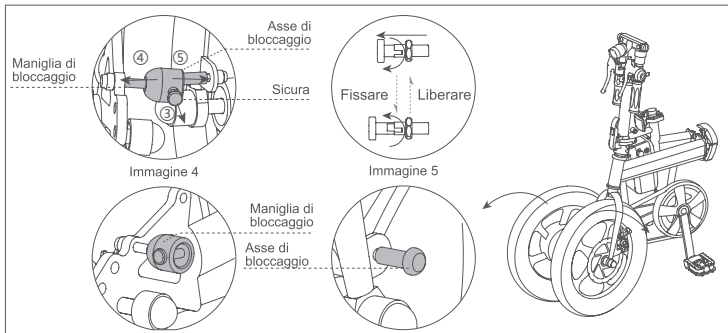

❷ L'asse di bloccaggio e la maniglia di bloccaggio si trovano tra la ruota anteriore e quella posteriore. Estrarre delicatamente la sicura tra l'asse di bloccaggio e la maniglia di bloccaggio (vedi Immagine 4 – freccia ③) e quindi ruotare di 90° per chiudere (L'immagine 5 mostra lo stato della sicura). Separare l'asse di bloccaggio e la maniglia di bloccaggio (vedi Immagine 4 – frecce ④ & ⑤) per separare le due ruote, e ruotare la sicura di 90° per liberare.

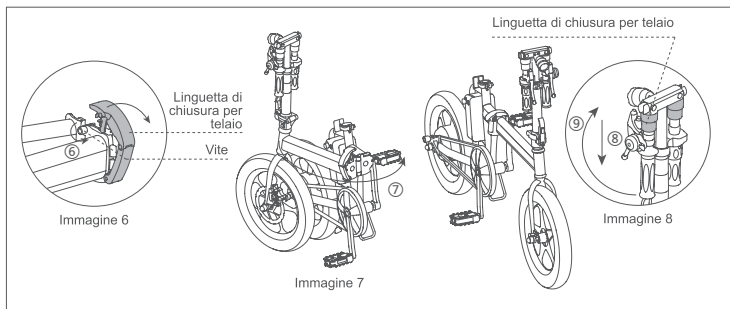

3 Girare la vite nel telaio in senso antiorario (vedi Figura 6 - freccia ⑥), aprire la maniglia di sbloccaggio del telaio e aprire il telaio (vedi Figura 7 - freccia ⑦). Chiudere la maniglia di sbloccaggio, stringere la vite girandola in senso orario e fissare la maniglia di sbloccaggio del telaio. Abbassare la serratura del manubrio (vedi Figura 8 - freccia ⑧), ruotare il manubrio in posizione orizzontale (vedi Figura 8 - freccia ⑨) e rilasciare la serratura del manubrio.

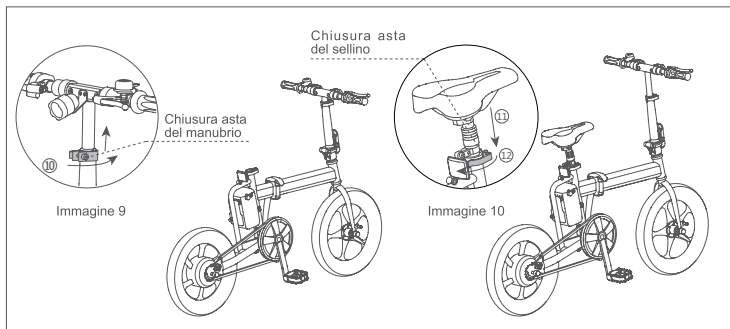

4 Aprire la chiusura dell'asta del manubrio (vedi Immagine 9 - freccia ⑩), regolare l'altezza e richiuderla. Regolare l'altezza del sellino e installarlo (vedi Immagine 10 - freccia ⑪), quindi richiudere l'asta del sellino (vedi Immagine 10 - freccia ⑫).

Come Iniziare

La bicicletta R5/R5+ può funzionare in tre diverse modalità.

1. Funzionamento a motore elettrico

Aprire il manubrio, chiudere il cavalletto e serrare il telaio. Regolare l'altezza di manubrio e sellino per una comoda posizione di guida. Premere il tasto di alimentazione situato sul lato della batteria e afferrare il manubrio. Sedersi sul sellino e salire sui pedali un piede alla volta. Una volta pronti, agire sull'acceleratore sulla manopola destra per regolare la velocità.

Tasto di
Alimentazione

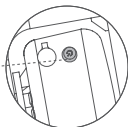

Attivare il tasto di alimentazione
⊕ .Avvio completato.

Acceleratore

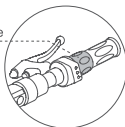

Agire sull'acceleratore con la mano destra per regolare la velocità.

Freno
posteriore

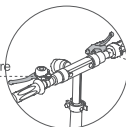

Freno
anteriore

Stringere la leva del freno, rilasciarla una volta fermi o dopo aver rallentato.

2. Pedalata semplice

Aprire il manubrio, chiudere il cavalletto e serrare il telaio. Regolare l'altezza di manubrio e sellino per una comoda posizione di guida. Premere il tasto di alimentazione situato sul lato della batteria e afferrare il manubrio. Sedersi sul sellino e salire sui pedali un piede alla volta. Pedalare per muoversi in avanti.

3. Pedalata assistita

Accendere l'interruttore di alimentazione. Il sensore di sforzo percepirà la rotazione, e invierà un segnale al regolatore in modo da attivare la modalità a pedalata assistita. Il livello assistenza varierà a seconda della potenza del ciclista. Frenando si disinserisce la pedalata assistita. Invertendo la pedalata, si disinserirà più velocemente la pedalata assistita. La modalità assistita serve a rendere la pedalata più facile.

R5S non supporta la modalità a propulsione elettrica pura (modalità scooter elettrico).

Per Imparare

Salire

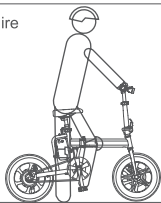

Chiudere il cavalletto, attivare il tasto di alimentazione e salire sui pedali un piede alla volta.

Avanzare

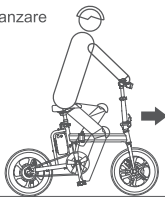

Agire sull' acceleratore per regolare la velocità.

Frenare

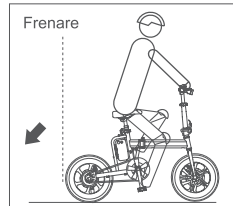

Azionare il freno.

Procedura per principianti (funzionamento a motore elettrico)

1. Chiudere il cavalletto e attivare l'interruttore di alimentazione. Afferrare il manubrio e sedersi sul sellino.
2. Premere con un piede su uno dei pedali guardando in avanti. Ruotare l'acceleratore con la mano destra per accelerare.
3. Per rallentare o arrestare la bicicletta R5, stringere con decisione la leva del freno fino a raggiungere la velocità desiderata o a fermarsi.
4. Azionando il freno il motore elettrico si disinserirà automaticamente.



- Non usare il prodotto in condizioni di cattivo tempo (es. pioggia, neve o ghiaccio).
- Verificare l'efficienza dei freni prima di mettersi alla guida.

Sicurezza

Leggere con cura il Manuale dell'Utente, rispettando le indicazioni per la guida. È proibito l'uso non preceduto da un'attenta lettura del presente manuale. Non elaborare il prodotto o concederlo a terzi per l'elaborazione.

Nota Importante:

Evitare accelerazioni rapide, frenate brusche e cambi di direzione improvvisi. Non piegarsi troppo in avanti o all'indietro. Non eccedere con la velocità. Interrompere l'uso nel caso di basso livello di carica residua mostrato dalla App o se la spia di alimentazione dovesse lampeggiare. Guidare a velocità ridotta e costante. Nel caso di rischio di cadute, pensare prima alla propria salvaguardia e poi a quella del mezzo. L'usura a cui è sottoposta la bicicletta R5 può influire sulle sue prestazioni. Quindi, prima di salire sul mezzo, è necessario compiere le seguenti ispezioni:

1. Controllare che R5 sia assemblato solidamente e che non presenti danni visibili.
2. Verificare l'integrità di freni e pneumatici, e controllare che il manubrio e la linguetta di chiusura siano ben serrate. In caso contrario, stringerle con forza.
3. Controllare che il meccanismo di ripiegamento sia stato chiuso.
4. La catena dovrebbe essere ben tesa, in modo che il lasco di tensione sia di 10-15mm.
5. Il freno dovrebbe essere affidabile e flessibile nel resettarsi, e la distanza di frenata dovrebbe aumentare in caso di pioggia o neve o guidando in discesa.
6. Regolare il manubrio e l'altezza della sella, senza eccedere il contrassegno di sicurezza posto sull'asta verticale del sellino. Dopo aver regolato la barra orizzontale, l'asta verticale, il sellino e la sua asta, serrare bene il tutto. Si consiglia una torsione di $\geq 18\text{N.m}$.
7. Il ciclista dovrebbe prima impraticarsi su uno spazio aperto, di almeno metri 4x20, interno o esterno.
8. Il ciclista deve essere costantemente consapevole dell'ambiente circostante, così da evitare di interferire con altri veicoli, pedoni, animali, biciclette e altri ostacoli.
9. Il ciclista dovrebbe essere affiancato da un assistente già esperto nella guida di R5, familiare con le linee guida per l'uso degli scooter relativi alla prudenza e agli stili di guida.

Prima di poter guidare con sicurezza la bicicletta R5 è necessario esercitarsi a lungo. La scarsa abilità o la mancata osservanza delle linee guida sull'uso di questo prodotto possono causare infortuni personali o a terzi, e danni alle proprietà. Il produttore è responsabile per danni derivanti da eventuali difetti di produzione, ma NON per danni a cose o persone derivanti dall'abuso del prodotto.

Come parcheggiare:

1. Quando si scende, spegnere l'interruttore di alimentazione, onde evitare di attivare accidentalmente l'acceleratore e di perdere il controllo del mezzo.
2. Spegnerne l'alimentazione quando si parcheggia il mezzo.
3. Per una maggior sicurezza alla guida e per preservare R5 in ottime condizioni, effettuare regolarmente la pulizia e la manutenzione del prodotto.

Regolazioni e manutenzione:

1. Il veicolo appena acquistato dovrebbe essere in condizioni ottimali, in caso contrario contattare il nostro servizio clienti.
2. I freni si regolano come quelli di una bicicletta ordinaria. Fare molta attenzione a che la frenata sia efficace ma non blocchi il meccanismo quando si rilascia il freno, onde evitare lo spreco di molta energia elettrica.
3. La sostituzione dei pneumatici avviene come per una bicicletta ordinaria. A causa del mozzo posteriore e dei circuiti, il ciclista dovrà fare molta attenzione alle linee e premere le due viti sull'asse posteriore. La pressione consigliata per la ruota posteriore è di 30N.m, \geq 18N.m. per quella anteriore.
4. Effettuare una verifica e un controllo generale ogni 800km. Verificare che le viti di entrambe le ruote si chiudano bene, che il battistrada dei pneumatici non sia liscio, che la pressione dei pneumatici sia regolare, che il sistema di guida sia efficiente, che ogni componente delle giunture sia a norma, che la cerniera del sistema frenante sia lubrificata. Lubrificare bene l'asse centrale, il mozzo anteriore e posteriore, il volano, le forcelle, le parti rotanti e i cavi dei freni. Si consiglia di lubrificare con oli N° 40.
5. Per qualsiasi problema che non si riesca a risolvere durante la manutenzione e l'uso, rivolgersi al servizio clienti. I danni derivanti dallo smontaggio non autorizzato di Airwheel non sono coperti dalla garanzia.
6. Dopo aver usato il veicolo per un lungo periodo, questo dovrebbe essere ispezionato da un professionista o da una stazione di servizio competente, in modo da garantirne la comodità, la sicurezza e la normale durata di funzionamento.

Regolazione della catena:

Avvitare o svitare il bullone per regolare la tensione. Quando si regola la catena, fare attenzione ad allineare bene la corona e il rocchetto. Una volta terminato, serrare con cura il bullone della ruota posteriore, bloccare e regolare il bullone per una verifica finale. Il lasco della catena tra le due ruote dovrebbe essere pari a 10~15mm. È quindi possibile reinstallare il morsetto.

Funzionamento della batteria:

1. Ricarica ausiliaria: per tempi di consegna brevi, l'utente può usare direttamente la batteria. Se il tempo di consegna è più lungo (più di 2 mesi), la batteria perderà carica durante il trasporto e la conservazione. È preferibile ricaricare la batteria prima dell'uso. Per una ricarica completa, connettere il caricabatteria specifico alla presa di ricarica della batteria e ad una rete elettrica AC220V per 2~4 ore.
2. Ricarica normale della batteria: durante il funzionamento della bicicletta R5 la batteria si scarica gradualmente. Dopo l'uso del mezzo con pedalata assistita, si consiglia di ricaricare immediatamente la batteria.
3. Spegnerne l'alimentazione quando il prodotto non è in uso.
4. I connettori dell'alloggio della batteria devono essere propriamente serrati (il cavo di connessione all'alloggio della batteria è stato già propriamente connesso in sede di produzione). Connessioni allentate o errate possono causare seri danni e comportamento anormale dei componenti interessati.
5. Le batterie al litio non devono essere esposte a fiamme libere, fonti di calore, gettate nell'acqua o esposte alla luce diretta del sole nelle stagioni calde.
6. Non smontare o scomporre la batteria al litio, in quanto le componenti al suo interno sono compattate.
7. Allo scopo di preservare l'ambiente, le batterie al litio esaurite non vanno gettate tra i rifiuti ordinari, ma vanno riciclate presso il produttore o il distributore, nei punti raccolta autorizzati dalle autorità competenti.

Uso del caricabatteria:

1. Verificare con attenzione che il voltaggio della rete elettrica sia compatibile con quello del caricabatteria (AC220V).
2. Per effettuare la ricarica, collegare il caricabatteria prima alla batteria e poi alla rete elettrica AC. L'indicatore di ricarica in rosso conferma che la ricarica è in corso. La ricarica sarà completata circa 15 minuti dopo che l'indicatore diventa verde. Il tempo di ricarica è di circa 2~4 ore (a seconda del livello residuo).

Durante la ricarica prestare attenzione a quanto segue:

1. Effettuare la ricarica in luoghi protetti, al di fuori della portata dei bambini.
2. Si sconsiglia l'uso se la batteria non è stata ricaricata completamente.
3. Non ricaricare con un caricabatteria di marca diversa, e non usare il caricabatteria in dotazione con batterie di altro tipo.
4. Non smontare, in quanto il caricabatteria contiene circuiti ad alto voltaggio.
5. Evitare l'ingresso di liquidi e metalli all'interno, e non far cadere o sottoporre a urti, così da evitare danni durante l'uso e la conservazione.
6. Non installare parti sulla bicicletta durante la ricarica.

Attenzione:

1. Indossare casco, guanti, gomitiere/ginocchiere e altre protezioni.
 2. Dopo un incidente, verificare l'integrità di freni, sella, telaio, manubrio e ruote.
 3. Si consiglia di pedalare in salita, controvento e trasportando carichi pesanti.
 4. Per prevenire rischi e incidenti, evitare strade sconnesse e bagnate, come sterrati, pavimentazioni, strade con neve o pozzanghere.
 5. Non attaccare oggetti sul manubrio, o si comprometterebbe il controllo del mezzo.
 6. R5 non è adatto al trasporto di passeggeri. Evitare quindi di trasportare passeggeri sulla rastrelliera portaoggetti.
 7. Non guidare Airwheel in giornate estremamente fredde.
 8. Non guidare Airwheel sotto la pioggia.
 9. Non eccedere con la velocità nelle discese. Non usare il freno anteriore se si sta procedendo ad alte velocità.
 10. Non lubrificare MAI i freni con olio, o li si renderebbe inefficaci.
 11. Airwheel non va usato da persone sotto i 15 o sopra i 60 anni, e da donne incinte.
 12. È proibito guidare Airwheel sotto l'effetto di alcolici e droghe, se affetti da disabilità fisica o mentale, temporanea o permanente.
 13. Non guidare Airwheel in condizioni di rischio oggettivo o indotto.
 14. La bicicletta R5 non è adatta per le lunghe distanze.
 15. È buona abitudine ricaricare la batteria per tempo. Prima di usare la bicicletta R5, accertarsi che la batteria sia abbastanza carica. È importante prendere l'abitudine di mantenere la batteria carica ogni giorno, così da prolungarne la durata totale.
 16. Quasi tutti i tipi di batterie sono influenzati dall'ambiente. In generale, il rilascio di energia è più efficiente più è alta la temperatura dell'aria. Se la temperatura scende a 0°C, la potenza della batteria può scendere di più di un terzo. È quindi normale che l'autonomia della batteria scenda in inverno e nei climi freddi. L'autonomia aumenta se la temperatura supera i 20°C.
 17. Non inserire oggetti metallici (quali chiavi, cavi e simili) nelle aperture del caricabatteria, e non mettere i poli +/- in contatto, così da evitare corto-circuiti, incendi e rischi per la sicurezza.
 18. Non usare caricabatteria o accessori di altre marche, o si potrebbero causare incidenti per i quali Airwheel non può essere ritenuta responsabile.
 19. Non esporre le batterie al litio a fiamme libere, materiale infiammabile e gas corrosivi o esplosivi.
 20. Non smontare o scomporre la batteria, onde prevenire danni alle parti interne.
 21. È severamente proibito usare cavi o conduttori per collegare la batteria, in quanto ciò potrebbe causare danni gravi, anche alla batteria stessa.
 22. Le batterie al litio vanno maneggiate con cura, onde evitare incidenti.
 23. Per ricaricare, prima collegarsi alla batteria, e quindi alla rete elettrica.
 24. Spegnerla la batteria se non intende usarla per lunghi periodi, e ricaricarla almeno ogni 3 mesi.
 25. Il produttore non è responsabile per danni derivanti da riparazioni effettuate senza autorizzazione dall'utente, che potrebbe inficiare la garanzia. Nel caso di problemi, si prega di contattare il nostro servizio clienti.
 26. Questo prodotto potrebbe essere limitata per l'uso su strada privata (controllare le normative vigenti nel territorio di utilizzo). Si consiglia di utilizzare equipaggiamento di protezione adeguato.
- Airwheel si riserva il diritto sull'interpretazione finale dei termini e delle condizioni contenuti in questo manuale.

Ripiegare la bicicletta R5

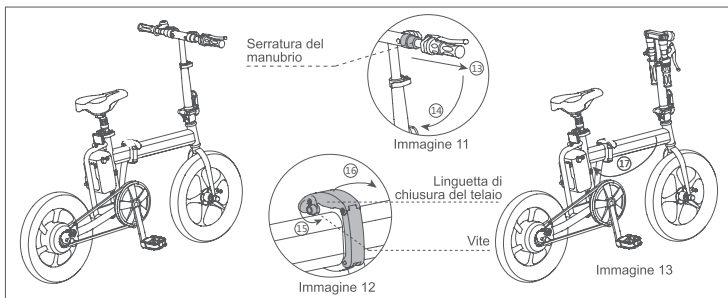

1 Regolare al minimo l'altezza del muso e della sella. Tirare la serratura del manubrio (vedi figura 11-13 freccia), ripiegare il manubrio (vedi figura 11-14 freccia). Allentare la vite del telaio in senso antiorario (vedi figura 12-15 freccia), aprire la maniglia di sbloccaggio del telaio (vedi figura 12-16 freccia) in modo da ripiegare il telaio come illustrato nella Figura 13-17 freccia. Richiudere la maniglia di sbloccaggio del telaio, stringere la vite in senso orario e fissare la maniglia di sbloccaggio del telaio.

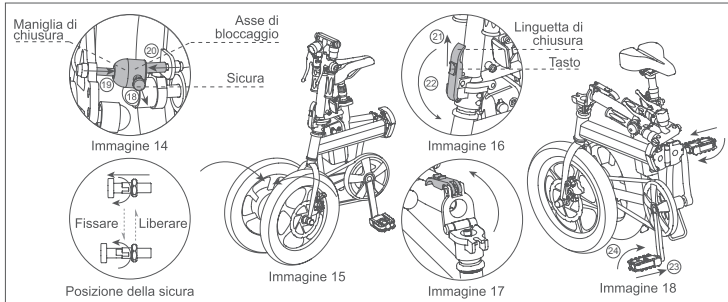

2 Estrarre con delicatezza la sicura della maniglia di bloccaggio (vedi immagine 14 - freccia 19) e ruotarla di 90° per fissarla. Come illustrato nell'immagine 15, ripiegare il telaio, combinare la maniglia di bloccaggio con l'asse di bloccaggio (vedi immagine 14 - frecce 19 e 20) e ruotare di 90° per liberare la sicura. Premere verso l'alto il tasto nella linguetta di chiusura (vedi immagine 16 - freccia 21), ripiegare la linguetta di chiusura (vedi immagine 16 - freccia 22). Come illustrato nell'immagine 17, piegare il manubrio. Tirare i pedali e piegarli verso l'alto (vedi immagine 18 - freccia 23 e 24 freccia).

Scaricare la APP



Scannerizzare il codice QR per scaricare

*Supporta Android 4.3 o successivo, iOS 7.0 o successivo.

Istruzioni per la APP

1. Attivare il tasto di alimentazione di R5, e avviare la App insieme a Bluetooth.
2. Cliccare il tasto di ricerca e seguire la procedura per collegarsi (la password di verifica è 11111111).
3. Per maggiori dettagli, consultare il sito internet ufficiale o contattare il servizio clienti.

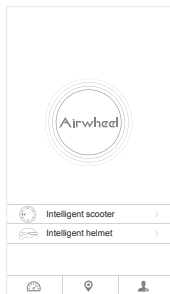

Cliccare su Scooter intelligente nell'interfaccia della App.

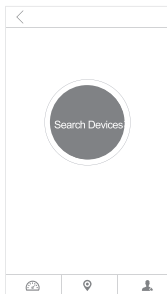

Cliccare il tasto di ricerca o .



Ricerca dei modelli Airwheel, cliccare un modello per connettervi.

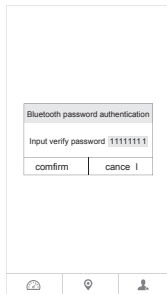

Per connettersi, inserire la password di verifica: 11111111.

Funzioni aggiuntive

- **Interfaccia per ricarica USB**
Ricaricabile
(compatibile con telefoni cellulari ed equipaggiamento elettronico).

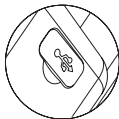

- **Indicatore di stato E-Bike**

Indicatore alimentazione
Indicatore batteria scarica



Indicatore di carica
Indicatore accensione luce frontale

- **Indicatore livello batteria**
Quando l'indicatore è sul rosso, si consiglia di interrompere la guida.

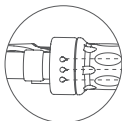

Luce verde-livello alto
Luce gialla-livello medio
Luce gialla-livello basso

- **Smontare l'alloggio della batteria**
Scollegare i cavi dell'alloggio della batteria e del telaio prima di rimuovere l'alloggio della batteria (per installare la batteria, prima inserire l'alloggio della batteria e poi connettere i cavi).

Cavi di connessione del motore

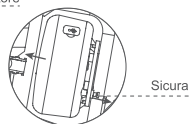
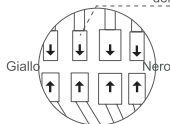

Tirare la sicura come illustrato, spostare l'alloggio della batteria fino ad estrarlo.

Togliere il cappuccio dalla presa di ricarica e collegare la batteria per la ricarica.

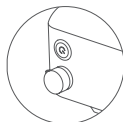

- **Sellino ammortizzato**

Il ciclista potrà agire sulla vite per regolare la forza elastica delle molle, adeguandola a differenti pesi, allo scopo di migliorare l'assorbimento degli urti.

Avvitare la vite su fondo del sellino con una chiave esagonale per ridurre l'elasticità delle molle, e quindi l'effetto dell'ammortizzatore. Svitare la stessa vite per aumentare l'elasticità delle molle e l'effetto dell'ammortizzatore.

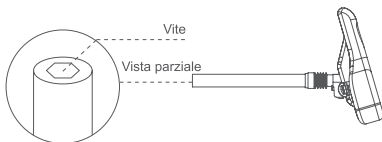

- **Parafango**

(opzionale, se previsto)

Allineare i parafanghi anteriore e posteriore ai fori circolari delle rispettive forcelle.

Stringere il parafango anteriore con vite e bullone, e quello posteriore con una chiave.

Parafango anteriore
Ruota anteriore



Parafango posteriore
Ruota posteriore

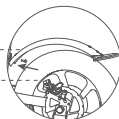

Parafango anteriore



Parafango posteriore

- **Rastrelliera portaoggetti**
(opzionale, se previsto)

Allineare i fori circolari (sopra e sotto) della rastrelliera portaoggetti ai rispettivi fori nel sellino e nella ruota posteriore.

Stringere la parte superiore con una vite, e quella inferiore con viti e bulloni.

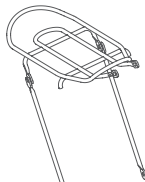
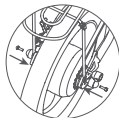
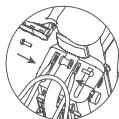

Rastrelliera portaoggetti

Загрузка приложения



Сканируйте QR-код, чтобы загрузить приложение

*Поддерживает Android 4,3 и выше, iOS 7,0 и выше.

Инструкции приложения

1. Включите кнопку питания R5 и запустите приложение, одновременно включив блютуз.
2. Кликните на кнопку поиска и выполните соединение (пароль подтверждения 11111111).
3. Более детально с информацией можно познакомиться на нашем официальном сайте или позвонив нам.



Нажмите на "Умный скутер" в интерфейсе приложения.

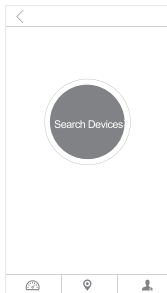

Нажмите на кнопку поиска или .



Найдите устройство Airwheel, нажмите на найденную модель Airwheel, чтобы выполнить соединение.

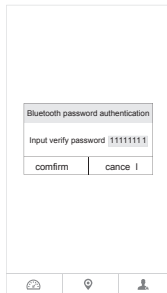

Для завершения соединения введите пароль:11111111.

Др. функциональные инструкции

- USB-порт зарядки
Служит для подзарядки (совместим с мобильными телефонами и цифровыми устройствами).

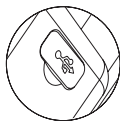

- Индикатор статуса E-bike

Лампочка питания
Индикатор низкого уровня зарядки



Индикатор зарядки
Индикатор поворотников

- Индикатор питания
Если горит красный индикатор, не рекомендуется ехать.

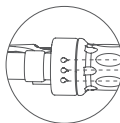

Зелёный свет – высокое напряжение
Жёлтый свет – среднее напряжение
Красный свет – низкое напряжение

- Отсек для батареи можно разобрать
Отсоедините провод батарейного отсека и провода рамы перед тем, как извлекать отсек для батареи (чтобы установить батарею, сначала закрепите отсек для батареи, а затем выполните соединения).
Вытащите штырь безопасности, как показано на рисунке, вытолкните батарею и извлеките её для зарядки.
Снимите пылезащитную крышку отсека и подключите зарядное устройство для подзарядки.

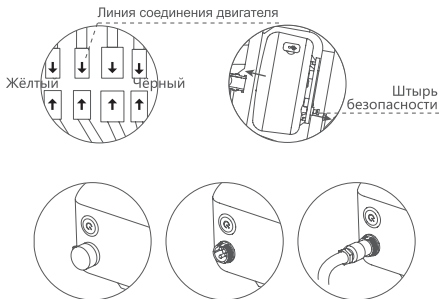

- Амортизационное седло
Велосипедист может с помощью винта отрегулировать силу упругости пружины, в зависимости от своего веса и для достижения лучшего эффекта амортизации.

Затяните регулирующий винт в нижней части седла по часовой стрелке при помощи шестигранного ключа для уменьшения упругости пружины, с тем чтобы уменьшить амортизирующий эффект. Если увеличить эластичность пружины, это увеличит эффект амортизации.

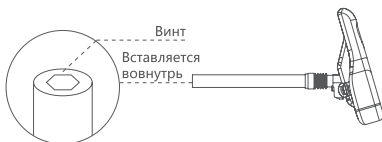

- Крыло (необязательный аксессуар)
Совместите отверстия на переднем и заднем крыльях с круглыми отверстиями переднего и заднего колёс. Затяните переднее крыло с помощью винта и гайки, а заднее крыло – с помощью ключа.

Переднее крыло
Переднее колесо



Заднее крыло
Заднее колесо

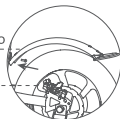

- Багажник (необязательный аксессуар)
Совместите круглые отверстия (вверху и внизу) на багажнике с круглыми отверстиями седла и заднего колеса. Закрепите верхнюю часть багажника с помощью винта, а нижнюю – с помощью винта и гайки.

